

OBD-E

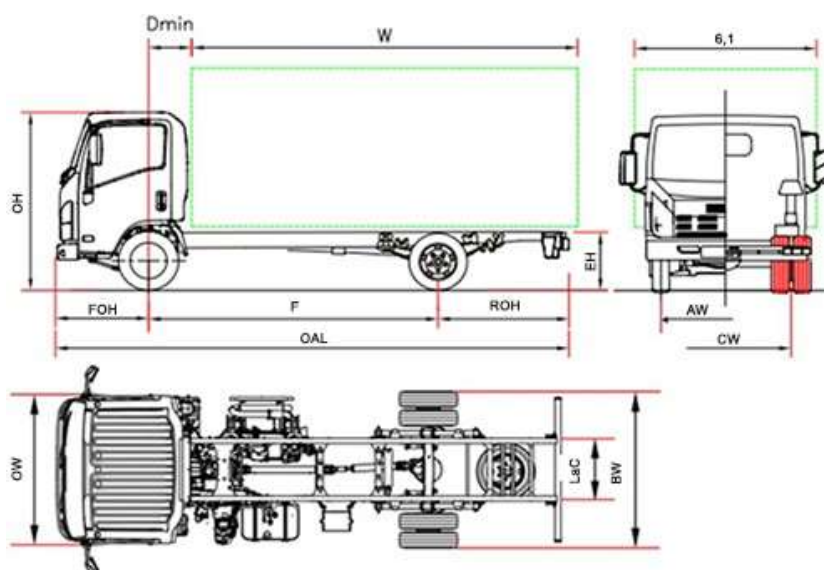

P 75		P 75 F	P 75 H	P 75 K	P 75 M
ampatament	F	2765	3365	3815	4475
Lungime autosasiu	OAL	5440	6040	6690	7870
Lungime caroserie min. ⁽¹⁾	W	3630	4230	4880	6060
Lungime caroserie max. ⁽¹⁾	W	3970	4570	5220	6400
Consola posterioara sasiu	ROH	1560	1560	1760	2280
Inaltime sasiu	EH		800		
Inaltime cabina	OH		2265		
Latime autosasiu	BW		2115		
Latime cabina ⁽²⁾	OW		2040		
Latime caroserie ⁽³⁾	6,1		2345		
Distanta axa anteroara-spate cabina	D min		700 ⁽⁶⁾		
Consola anteroara	FOH		1110		
Latime cadru sasiu	LaC		850		
Ecartament anterior	AW		1680		
Ecartament posterior	CW		1650		
Inaltime minima de la sol	HH		185 ⁽⁷⁾		
Diametru de rotire ⁽⁴⁾	Dia	10,6	12,6	14,1	16,3
GREUTATI (Mase)					
Masa autovehicul in ordine de mers ⁽⁵⁾		2960	2960	2990	3010
Masa axe ant/post		1950/1010	1950/ 1010	1980/ 1010	2030/ 980
Masa totala		7500			
Masa maxima admisa pe axe ant./post.		3100 / 5800			
Masa remorcabila cu sistem de franare/ Masa remorcabila fara sistem		3500 / 750			

- Lungimile prezentate se referă la un vehicul cu incarcatura distribuita uniform până la capacitatea maximă de încărcare pe axe fără modificări ale șasiului (pentru dimensiunile cu modificări ale șasiului, contactați departamentul tehnic)
- Indicatori de directie si oglinzi retrovizoare excluse
- Latimi posibile cu brate oglinzi optionale 2115/2170 - 2170/2345 - 2345/2465
- Diametru de rotire pe sol(amprenta anvelopa)
- Masa totala include roata de rezerva, rezerv plin si sofer NEES II + 35 Mase.
- Cu inaltimea minima contrasasiu=100 mm
- Punct de degajare: diferentia spate

VERSIUNE PROVIZORIE: Date de confirmare in faza de omologare

N.B. Cotațiile și datele tehnice prezentate în această broșura pot fi modificate în orice moment și fără notificare prealabilă. Dimensiunile și greutatele indicate trebuie luate în considerare doar ca orientare. Carosierii sunt responsabili de asigurarea respectării tuturor cerințelor legale. Isuzu nu își asumă nicio responsabilitate dacă informațiile furnizate conțin date, descrieri sau ilustrații incorecte.

P 75 - ampatament (mm) F 2765 - H 3365 - K 3815 - M 4475

Aprilie 2024

Versiuni si echipari	NEES 2 + Cruis control
	Volan pe dreapta (ampatament F)

Accesorii de serie

<ul style="list-style-type: none">• EGR - DPD - SCR• Display MID• Frana motor• Oglinzi retrovizoare electrice si incalzite• Immobilizer• 0	<ul style="list-style-type: none">• Inchidere centralizata cu telecomanda• Scaun imbunatatit• Siguranta rabatare cabina• Pozitia volanului reglabila(pe inaltime si adancime)• Proiectoare ceata ant si post.• Autoradio DAB+, USB, Bluetooth	<ul style="list-style-type: none">• Avertizor marsarier• Reglare manuala inaltime faruri• Lumini LED anterior• Lumini de zi• Iluminare automata a farurilor• Limitator de viteza(90 km/h)• Geamuri electrice
---	--	--

Optional

. Aer conditionat

Motor

ISUZU 4HK1E6C 4 cilindri.

intercooler,injectie directa common rail .Supraalimentat cu turbocompresor cu geometrie variabila
Cilindree 5193 cm³
Putere 140kW (190 cv) 2600 rot/min
Cuplu motor 510 Nm 1600 - 2800 rot/min
Normativa emisii EURO VI OBD-E.

Sisteme de siguranta

ABS
ESC (Control electronic al stabilitatii)cu ASR
LDWS
AEBS (recunoastere pietoni)

Rezervor

90 L

16 L Ad-Blue®

Cutie viteza si raport in punte

6 trepte MZZ6F 6.369 - 3.767 - 1.966 - 1.355 - 1.000 - 0.782;
Marsarier 6.369;
raport in punte 4.100 (41/10)

Cutie viteza

Manuala

NEES 2

Dimensiuni lonjeroane sasiu

Latime 70 mm, Inaltime 216 mm, Grosime 6 mm

Numar locuri

3

Axe

2
Axa posterioara motoare cu roti jumelate

Anvelope

Anterior 215/75 R17,5C simple.
Posterior 215/75 R17,5C duble.

Frane

Frane pe disc anterior si posterior.Sistem hidraulic cu pedale pe toate 4 roti,servofrana în conformitate cu standardele CEE cu ABS, circuite independente pe ambele axe. Frână de stationare manuală pe arborele de transmisie.

Suspensii

Anterioara cu arcuri parabolice, posterioara semi-eliptică integrate de plăcuțe din cauciuc pentru capătul cursei; amortizoare telescopice hidraulice cu efect dublu. Bară stabilizatoare față și spate.

Sistem electric

Tensiune nominala 24V-Alternator 90 A-2XBaterie 90 Ah